



REPTAIL LM



ANVÄNDA FÖR:

- MOTORVÄGAR
- FLYGPLATSER
- JÄRNVÄGAR
- INDUSTRIOMRÅDEN
- TERMINALOMRÅDEN
- ETC...

FUNKTIONER:

- PATENTERAD SPRIDAREHET
- VIKT 7500 KG
- ARBETSTJOCKLEK 0 - 400 MM
- ARBETSBREDD 4,0 – 5,6 M
- TILT AUTOMATION
- TELESKOP RAM
- JOYSTICKKONTROLL
- BEREDSKAP FÖR MASKINSTYRNING
- FÖR ÖVER 24 TON LASTARE OCH SCHUCKAR



FÖRSÄLJNING: REPTAIL OY

+358 400 521631 / pasi.mantynen@reptail.fi

WWW.REPTAIL.FI

REPTAIL LM



- KAPACITET ÖVER 1000 TON/H
- SPARA 50 % BRÄNSLE JÄMFÖRT MED TRADITIONELLA METODER
- SPARA OCKSÅ 20% PÅ MATERIAL
- MYCKET LÅGA DRIFTSKOSTNADER

- TILLVERKAD I FINLAND
- SLITDELAR TILLVERKAD AV HARDOX STÅL
- HÖG KVALITETSKOMPONENTER
- KONTINUERLIG PRODUKTUTVECKLING
- DESIGNAD FÖR ANVÄNDNING MED LEDADE DUMPRAR SOM VOLVO A45

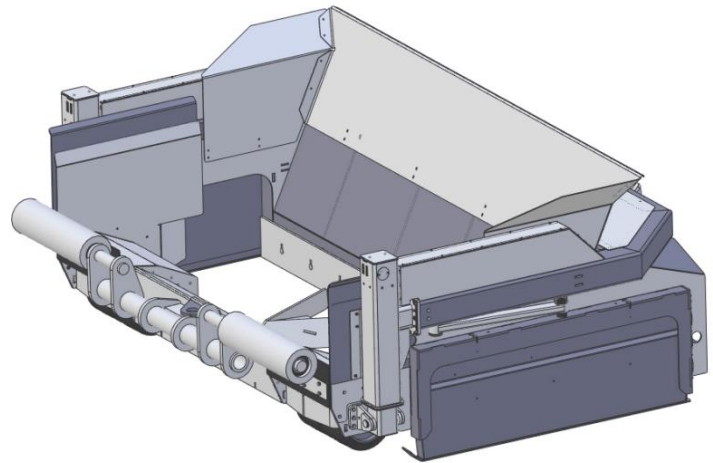

ALTERNATIV:

- ENHET FÖR GEOTEXTILSPREDNING
- ARBETSBREDD 4,0 – 6,2 METER
- JUSTERING AV TJOCKLEK 200-600 MM
- LASER AUTOMATION FÖR NIVELLERING
- ULTRALJUD AUTOMATION FÖR NIVELLERING
- 3D-MASKINKONTROLL



**FÖRSÄLJNING:
REPTAIL OY**

+358 400 52 1631 / pasi.mantynen@reptail.fi

WWW.REPTAIL.FI